

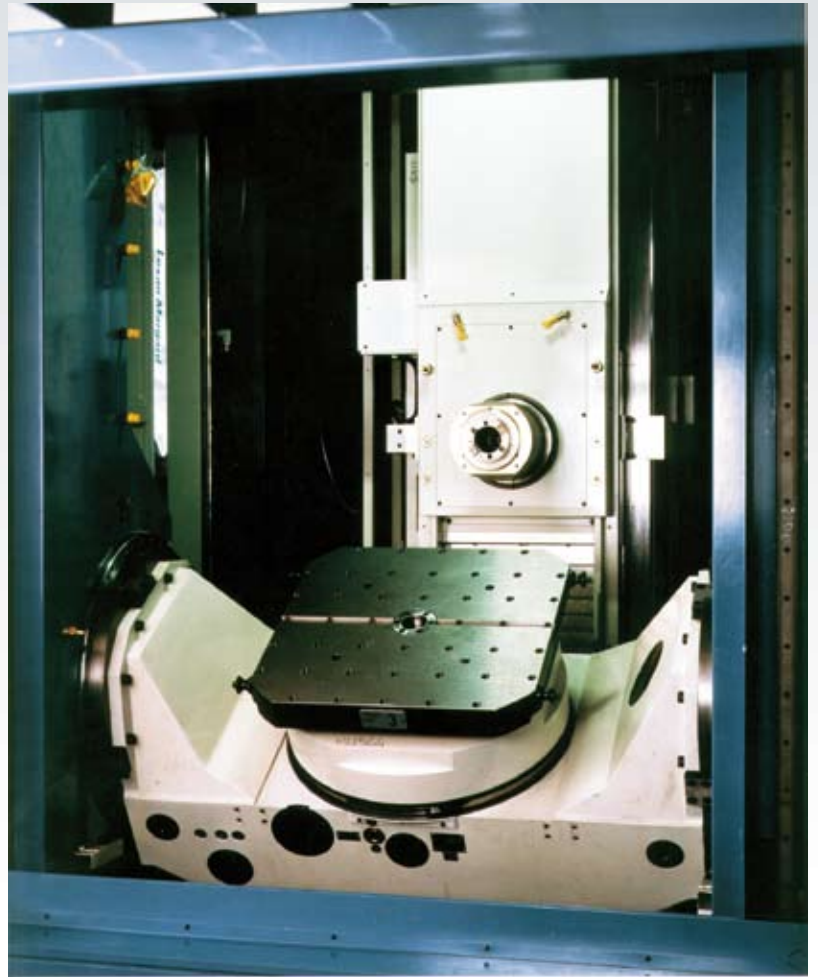

# CLOCK 900 5 ASSI Tavola T

**HSK-A100**  
**Rapidi 50 m/min**  
**Dimensione pallet**  
**630x630/630x800**



Tempo di cambio utensile	4 s
N° utensili HSK-A100	95-999
Rigenerazione + lavaggio + integrità	10 s
Velocità mandrino	8.000/14.000 rpm
Rilevamenti assi lineari con righe ottiche pressurizzate	



# CLOCK 900 5 ASSI Tavola T

## CARATTERISTICHE TECNICHE

### AREA DI LAVORO

Corsa longitudinale X	mm	800
Corsa verticale Y	mm	900
Corsa trasversale Z	mm	1200
Spinta sugli assi	daN	2.000
Avanzamenti rapidi	m/min	50
Distanza naso mandrino-pallet Y	mm	+240/-5/-105
Distanza naso mandrino-pallet Z	mm	100
Rilevamento quote assi lineari	righe ottiche Heidenhain pressurizzati	
Rilevamento quote assi rotativi	encoder Heidenhain pressurizzati	
Azionamento servomotore assi AC con regolazione digitale		

### PRECISIONI DI POSIZIONAMENTO SECONDO NORME VDI/DGQ 3441

Assi lineari (XYZ)		
Precisione di posizionamento (Pa)	µm	6
Precisione di ripetibilità (Ps med)	µm	3
Assi rotativi (B-A)		
Precisione di posizionamento (Pa)	arcsec	6
Precisione di ripetibilità (Ps med)	arcsec	4

### MANDRINO VERSIONE HSK-A100

Attacco utensile (DIN69893-1)	tipo	HSK-A100
Velocità di rotazione	rpm	14.000/8.000
Potenza	kW	65/25
Coppia max	Nm	400/600
Diametro cuscinetto anteriore	mm	110/130

### CAMBIO UTENSILE

Standard		
Capacità di magazzino ruota/matrice	n.	95/999
Lunghezza max utensile	mm	600
Peso max utensile	kg	25
Tempo di cambio utensile truc.-truc.	s	10
Diametro utensile max	mm	300
Diametro utensili max adiacenti	mm	100

### GRUPPO TAVOLA TILTING

Dimensione pallet	mm	630x630
	mm	630x800
Diametro ingombro attrezzatura	mm	1.050
Angolo di basculamento/Posizioni	gradi/n.	120/1.200.000
Bloccaggio su 2 supporti laterale+parte centrale culla		
Posizioni asse B	n.	3.600.000
Carico max sulla tavola ad asse vert.	kg	1.000
Coppia massima di ribaltamento	Nm	5.000
Angolo basculamento rispetto pos. oriz.	gradi	+ 25/- 110
Velocità di rotazione asse B	rpm	8

### TRASPORTATORE TRUCIOLI

Tipo raschiante

### IMPIANTO REFRIGERANTE

Vasca 1.500 litri con filtro autopulente

### MASSA TOTALE (BIPALLET)

kg 30.500

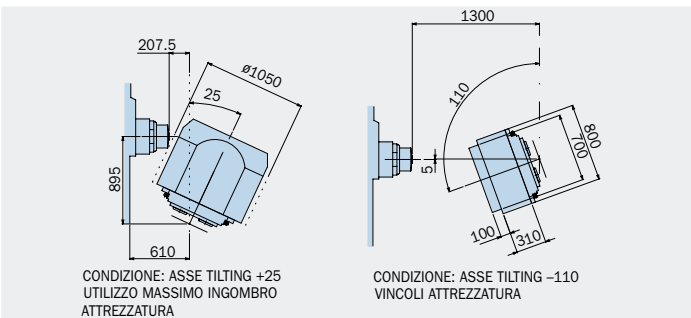
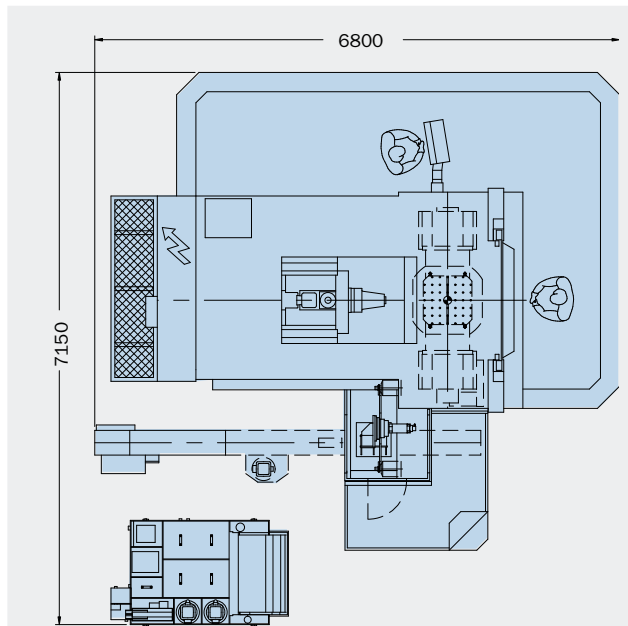
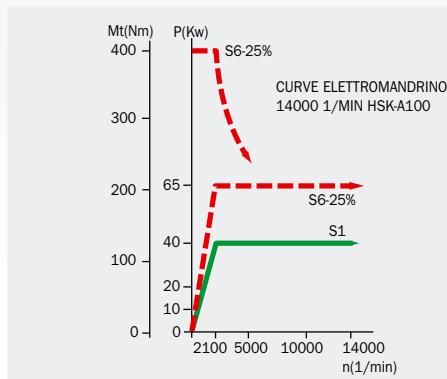
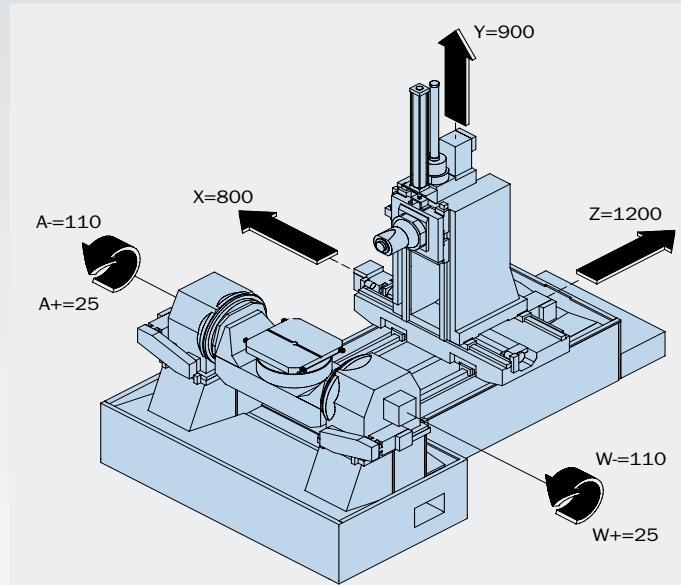

## MACHINING CENTERS MANUFACTURING

**MCM Spa**  
I-29020 VIGOLZONE (PC)  
Viale F. e G. Celaschi, 19  
Tel. 0523/879901  
Fax 0523/879130  
E-mail: divcomm@mcmspa.it  
www.mcmspa.it

**MCM FRANCE Sarl**  
F-91600 Savigny sur Orge  
6 Av. du Garigiliano  
Tel. 01-69-21-21-00  
Fax 01-69-24-10-34  
E-mail: mcm@mcm-france.com

**MCM VERTRIEBS GmbH**  
**DEUTSCHLAND**  
D-65189 Wiesbaden Humboldtstraße, 13  
Tel. 0611-372747  
Fax 0611-372745  
E-mail: rebecchi@t-online.de

**MCM Spa**  
2311- 29th Ave. LAVAL WEST, QC  
H7R 3L4 CANADA  
Phone (450) 627 1414  
Fax (450) 627 7336  
E-mail: astefanoni@sympatico.ca

**MCM USA Inc.**  
215 Fifth Avenue  
Chardon, OH 44024 - U.S.A.  
Phone +1 440 286 2148  
Fax +1 440 286 2148  
Toll Free 866 918 1415